

MHF[®] Connector

<for MHF PLUG(2.00)>

Part No.PLUG:20767-001R-20 RECEPTACLE:20279-001E-03

Instruction Manual

0	S17382	May 17, 2017	S.Hamada	T.Hirakawa	K.Yotsutani
Rev.	ECN	Date	Prepared by	Checked by	Approved by

弊社、MHF CONN.の取り扱いに際して、本コネクタを安全に御使用頂くことを目的とし

コネクタの挿入・抜去の手順及び注意点を記述致します。

This manual is to explain the insertion & with drawal methods and important points in handling of MHF connector PLUG with cable for the purpose of proper use.

【挿抜 JIG について】【Pushing & Pulling JIG】

挿抜を行う際、ケーブルコネクタ首部へのストレスを避ける為、下図形状の様な JIG (1 例) を御使用下さい。

ケーブル側コネクタには JIG 専用の引っ掛け形状が設置されています。

To avoid excessive stress to cable connection points, it is recommended to use special jig as show in Fig.1

The cable connector has a design feature to hook this "Pushing & Pulling JIG".(see Fig.2)

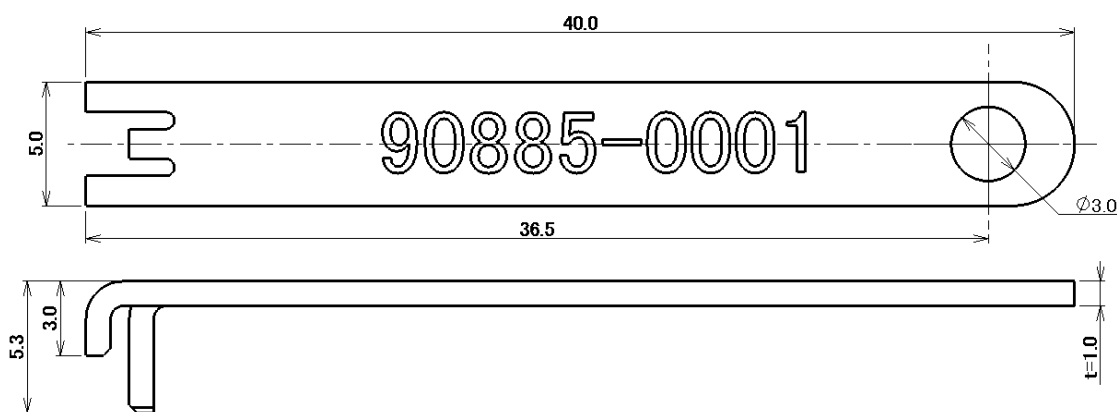

Fig.1 推奨 挿入抜去 JIG

(Recommendation : Pushing & Pulling JIG ※P/N: 90885-0001)

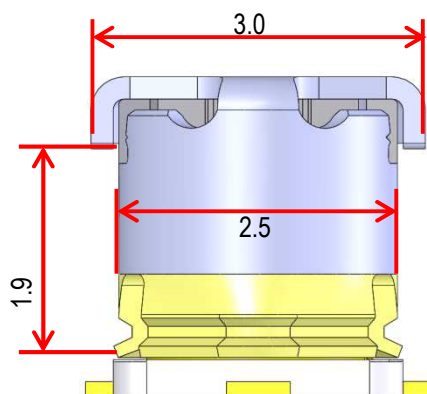

Fig.2 抜去 JIG 引っ掛け形状配置図 (PLUG connector design feature to hook pull jig)

【コネクタ挿入手順】【CONNECTOR INSERTION MANUAL】

1.手で直接嵌合する場合 (In case of mating by hand)

① ケーブル側コネクタの保持方法 (How to hold a cable connector)

Fig.3 のようにケーブル側コネクタのケーブルを持ちます。

Hold the both ends of cable connector as show in Fig.3.

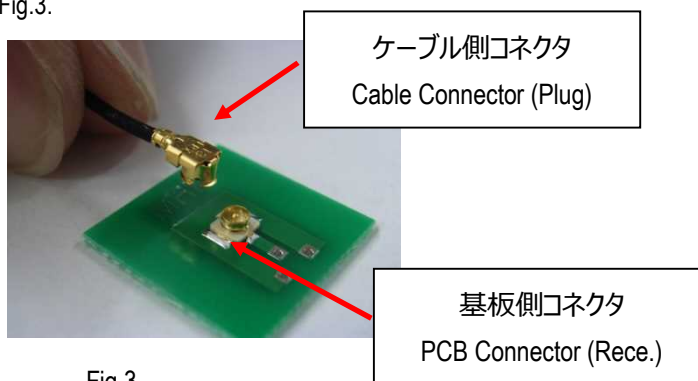

Fig.3

② ケーブル側コネクタのセット方法 (Which direction to mate)

Fig.4 のように、基板側コネクタとケーブル側コネクタをセットします。

セットしたら前後に軽く動かし、動かないことを確認します。

Set connectors of the board side and of the cable side as shown in Fig.4.

Please check they are set firmly by moving back and forth slightly.

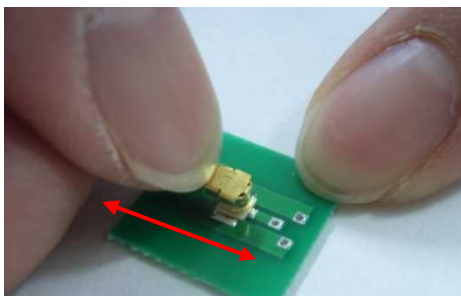

前後に動かし、動かないことを確認
Move back and forth slightly. Cable connector should not move.

Fig.4

③ 嵌合方法(How to mate)

Fig.5 のようにケーブル側コネクタのセンターを真上から押し、カチッという音がすると、嵌合完了となります。

Push cable connector at it's center location vertically as show in Fig.5.When click sound can be heard

“the connector mating action is complete”.

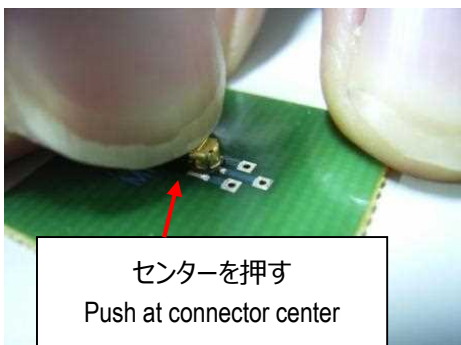

Fig.5

注意事項 CAUTION

・必ずケーブル側コネクタが基板と平行になるようにセットしてください。Fig.7 のように曲がったまま嵌合するとコネクタの破損の原因となります。

・Please make sure to set the cable side connector parallel to the board. If you mate in not parallel condition as shown in Fig.8, connector will be damaged.

Correct connector mating
Parallel <OK>

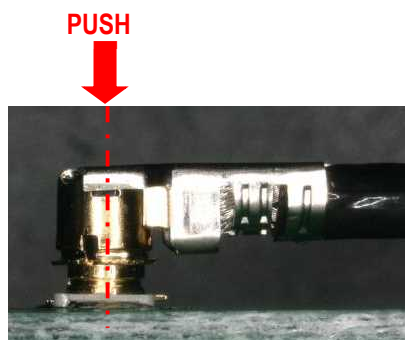

Fig.6

Wrong connector mating
Not parallel <NG>

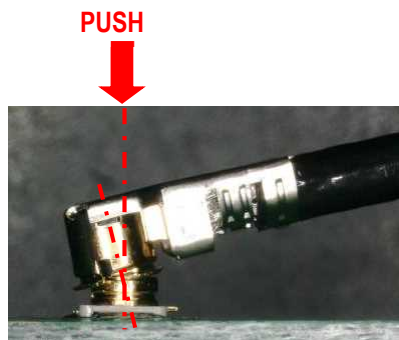

Fig.7

2.挿抜 JIG で嵌合する場合 (In case of mating by Pushing & Pulling JIG)**① ケーブル引き出し方向から治具を基板と平行にスライドさせてコネクタへセットします。(Fig.8-a)**

Slide the "Pushing & Pulling JIG" from the direction of drawing out of a cable and attach to the cable connector.(see Fig.8-a)

② ストッパーに当たるまで治具をスライドさせプラグコネクタ全体を抱えるようにします。(Fig.8-b)

The jig must be moved until it reach a stopper just as it hold the cable connector. (see Fig.8-b)

③ 基板(基板側コネクタ)に対し垂直に治具を押し、コネクタを嵌合します。(Fig.8-c)

Push to the jig vertically to the PCB surface (PCB Connector).(see Fig.8-c)

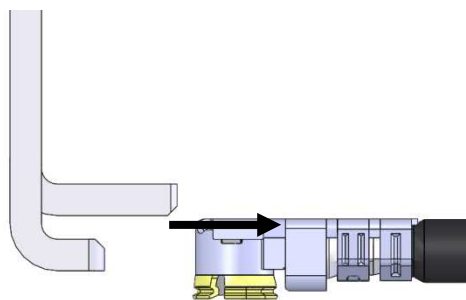

Fig.8-a

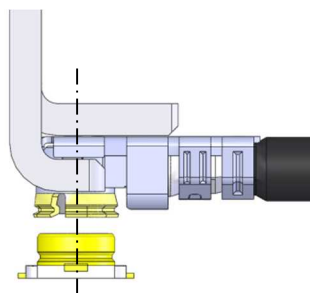

Fig.8-b

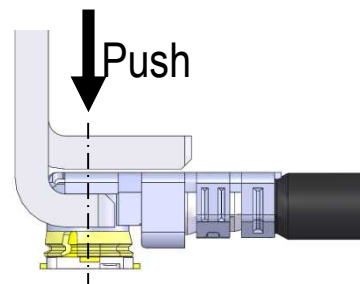

Fig.8-c

【コネクタ抜去手順】 (How to with draw cable connector.)

- ① ケーブルの反対側から治具を基板と平行にスライドさせてコネクタへセットします。
Slide the "pull jig" from the opposite side of a cable and attach to the cable connector. (see Fig.9-a)
- ② ストッパーに当たるまで治具をスライドさせプラグコネクタ全体を抱えるようにします。
The jig must be moved until it reach a stopper just as it hold the cable connector . (see Fig.9-b)
- ③ 基板と垂直に治具を引き上げ、コネクタを抜去します。
Lift up the jig vertically to the PCB surface. (see Fig.9-c)

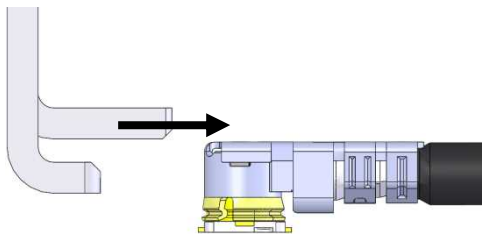

Fig.9-a

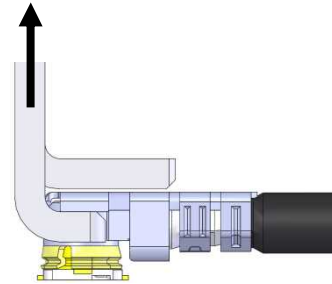

Fig.9-b

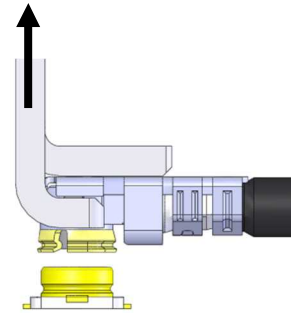

Fig.9-c

注意事項 CAUTION

- ・ケーブルを引っ張りコネクタの抜去を行わないでください。
- ・治具は必ず基板と垂直に引き上げてください。(Fig.10)
- ・手で抜去する場合は、治具と同様に両端の引っ掛け形状を基板と垂直に引き上げて下さい。
- ・Do not unmate a cable connector by pulling cable.
- ・"Pushing & Pulling jig" must be lifted up vertically to PCB surface.
- ・In case you withdraw the cable connector by hand, You must lift it up vertically by holding the hook area which is located at both connector ends.

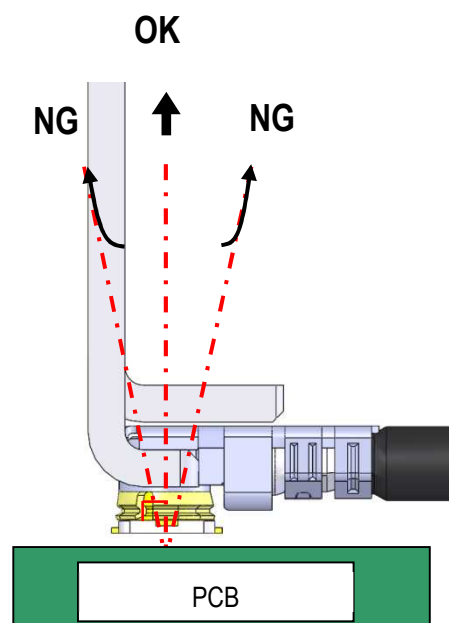

Fig.10

【コネクタ取り扱いの注意】(CAUTION IN CABLE CONNECTOR HANDLING)

・Fig.12 のように、矢印方向に常に力が加わるようなケーブルの引き回しを行うと、嵌合外れやコネクタの破損等の恐れがありますので、ご注意願います。

・In the case of figure 12, it has possibility to damage to the housing and come off from rece. connector.
Especially when operator give continuous force to the direction(black allow),the tendency become higher.
So please take care of handling of harness.

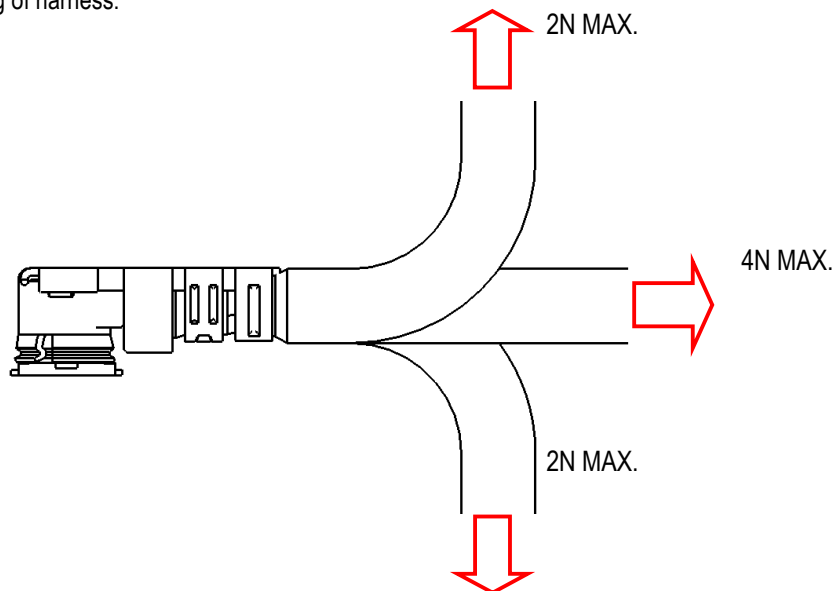

Fig.12